

ZPDA
Ostrów Wlkp.

**I.B ZESPÓŁ SEPARATORA POBORU CIŚNIENIA
MIESZANKI PYŁOWEJ
DN 50, PN 1**

MZP 11

03.2009

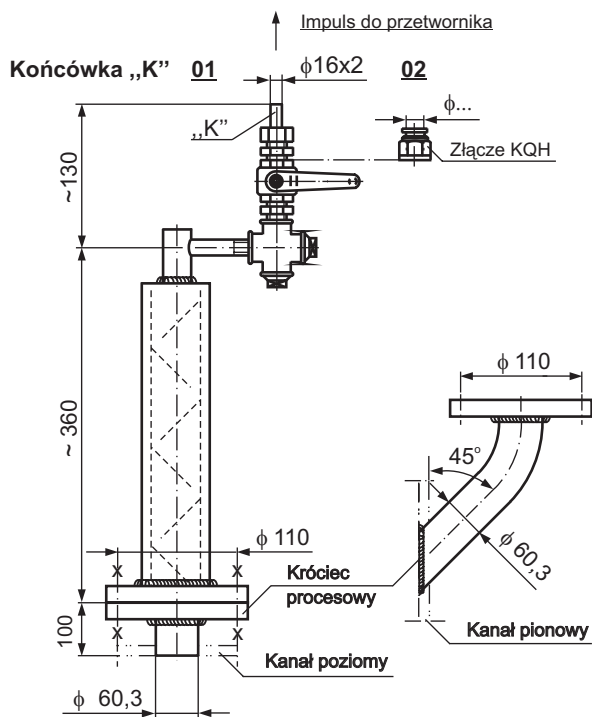

MZP 11 ZESPÓŁ

KOD	KANAŁ
01	Poziomy
02	Pionowy
03	wg. zam.

KOD	WYKONANIE
00	Bez króćca procesowego
01	Z króćcem DN50, PN6

KOD	KOŃCÓWKA „K”
01	Do spawania φ 16 x 2
02	Złącze samozaciskowe KQH-10 do węża PE φ 10
03	wg. zam.

KOD	MATERIAŁ	
	EN	PN
01	P245GH, P265GH	20, K18
02	wg. zam.	

MZP 11- 02 01 01 01 PRZYKŁAD ZAM.

ZPDA
Ostrów Wlkp.

**I.B ZESPÓŁ POBORU CIŚNIENIA SPALIN Z KANAŁÓW
I KOMORY PALENISKOWEJ KOTŁA
PN 1**

MZP 12

03.2009

Widok A-A

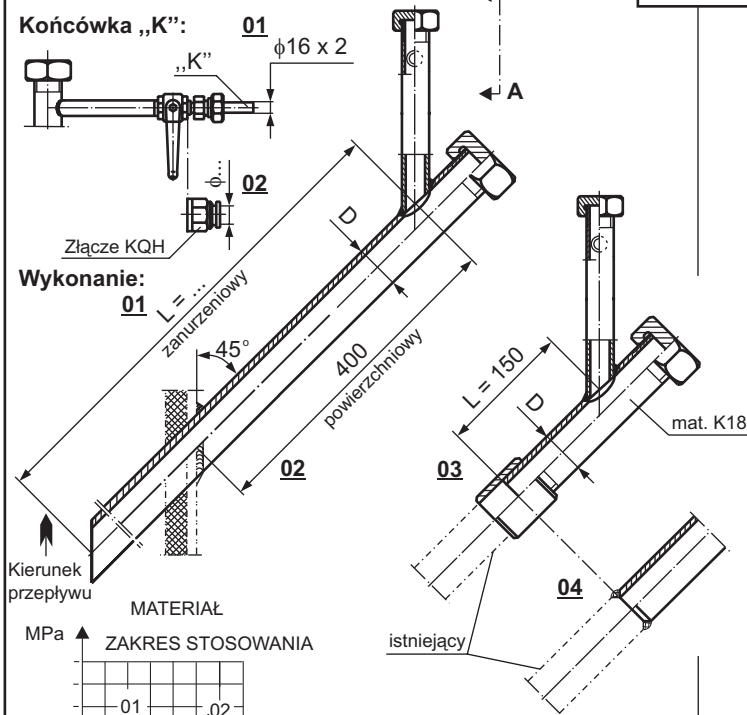

MZP 12 ZESPÓŁ

KOD	WYKONANIE
01	zanurzeniowy
02	powierzchniowy
03	do króćca z gwintem zew. 1" mat. K18
04	do króćca spawanego 1" mat. K18

KOD	D rury
01	60,3 (2"), L = 900
02	33,5 (1"), L = 700
03	21,4 (1/2"), L = 500
04	wg. zam.

KOD	MATERIAŁ	
	EN	PN
01	P265GH	K18
02	-	H25T
03	wg. zam.	

KOD	KOŃCÓWKA „K”
01	Do spawania φ 16 x 2
02	Złącze samozaciskowe KQH-10 do węża PE φ 10
03	wg. zam.

MZP 12- 02 02 02 02 PRZYKŁAD ZAM.